

Mode d'emploi

TRANSMETTEURS DE PRESSION ST



Sommaire

1. INFORMATIONS IMPORTANTES	2
2. SÉCURITÉ	2
3. FONCTION	3
4. CONNEXION ÉLECTRIQUE	3
5. MISE EN SERVICE	3
6. RÉÉTALONNAGE ET ENTRETIEN	4
7. MISE AU REBUT	4

1. Informations importantes

Lire attentivement ce mode d'emploi avant toute installation et mise en service de l'instrument. Gardez-le dans un lieu sec et accessible dans tout moment pour les utilisateurs.

La sécurité découle d'un choix judicieux et d'une installation correcte de l'instrument dans le système sous pression et du respect des procédures d'entretien fixées par le constructeur.

Les personnes chargées du choix et de l'installation des instruments doivent être en mesure de reconnaître les conditions pouvant influencer négativement les capacités des instruments à réaliser leur fonction et pouvant provoquer une rupture prématurée des ces mêmes instruments.

Les personnes chargées du choix et de l'installation des instruments doivent être en mesure de reconnaître les conditions pouvant influencer négativement les capacités des instruments à réaliser leur fonction et pouvant provoquer une rupture prématurée des ces mêmes instruments.

Afin de choisir correctement le modèle de l'instrument selon ses caractéristiques de travail on recommande de consulter les fiches de catalogue dans leur version la plus récente disponible en ligne dans le site www.nuovafima.com



Conformes aux directives
EMC 2004/108/CE – PED 97/23/CE

Norme de référence: EN 61326
IEC 60770 – IEC 61298-2

2. Sécurité



- La responsabilité du fabricant n'est pas engagée en cas de dommages provoqués par une utilisation non conforme à l'usage prévu et de non respect de ce mode d'emploi.
- En cas de mesure de la pression avec de l'oxygène, de l'acétylène, de gaz ou de liquides inflammables ou toxiques il est strictement conseillé de suivre les normes de sécurité décrites dans ce mode d'emploi.
- Les instruments ne doivent être démontés qu'après avoir enlevé complètement la pression du système.
- Les restes de fluide se trouvant dans des appareils démontés peuvent mettre en danger les personnes, l'environnement ainsi que l'installation. Prendre des mesures de sécurité suffisantes.



- Avant l'installation s'assurer que l'instrument a été choisi de façon adéquate en ce qui concerne les conditions d'emploi en particulier la plage de mesure, les températures de travail, ainsi que la compatibilité entre les matériels utilisés et le fluide de proces.
- Ce mode d'emploi ne peut être utilisé pour des instruments qui sont conformes à la directive 94/9/CE (ATEX)
- En cas de modifications non autorisées et d'utilisation non conforme à l'usage prévu de l'instrument la garantie n'est plus valable.
- L'utilisateur est entièrement responsable de l'installation et de l'entretien de l'instrument.
- Stocker et manipuler avec soin les instruments utilisés pour la mesure des liquides toxiques ou inflammables.

3. Fonction

Le transmetteur de pression a la fonction de transformer une pression d'entrée dans un signal de sortie électrique. Le signal électrique change en fonction de la pression d'entrée appliquée.

4. Connexion électrique

		EN 175301-803 Form A	M12x1	Sortie câble
		EN 175301-803 Form C		
Signal de sortie:	4...20 mA			
N° de fils	2			
Charge (Ohm):	$R_L - (V_{in}-10)/0,02$			
Alimentation +Vin:	10...30			

		EN 175301-803 Form A	M12x1	Sortie câble
		EN 175301-803 Form C		
Signal de sortie:	0...5 Vdc 0...10 Vdc			
N° de fils:	3 3			
Charge (Ohm):	min. 5Kohm min. 10Kohm			
Alimentation +Vin:	8...30 14...30			

Le boîtier métallique du transmetteur doit être toujours connecté à terre à travers le filetage du branchement au process, afin de le protéger des perturbations provoquées par les champs électromagnétiques et par les charges électrostatiques. Si cela n'est pas possible connecter le transmetteur à terre à travers le connecteur et l'écran du câble.

5. Mise en service

Avant d'effectuer la mise en service d'un instrument électronique en sécurité appliqué dans un système ou une implantation, il est nécessaire de vérifier que l'instrument soit adapté aux caractéristiques de l'implantation et que l'installation soit effectuée de façon correcte. Vérifier que, une fois installé, l'instrument ne soit pas soumis à des sources de chaleur qui dépassent les limites ambiantes établies.

Serrer le filetage de l'instrument en forçant par moyen d'une clé appropriée sur l'hexagone du branchement au process (20...30Nm). Le couple correcte de serrage dépend du type de connexion au process et du type de joints d'étanchéité utilisé (forme et matériel). Pour les branchements au process avec un filetage cylindrique (GAZ-Métrique) il faut utiliser un joint en matériel compatible avec le fluide à mesurer.

Si le filetage au branchement est conique la tenue est produite en vissant tout simplement sur la prise. Afin d'améliorer la tenue du filetage il est conseillé d'appliquer du PTFE sur le filet mâle.

Si l'instrument est pourvu de séparateur de fluide la prise de serrage du branchement doit être effectuée sur ce dernier, pas sur celle de l'instrument car l'étalonnage pourrait être compromis.

Instruments avec un symbol

Les instruments avec une connexion **DIN 11851** doivent être installés en utilisant des joints d'étanchéité spéciaux type SKS. Les instruments avec une connexion au process selon ISO 2853 (IDS/ISS) doivent être installés en utilisant des joints d'étanchéité avec un support comme spécifié par la norme décrite ci-dessus.

Assemblage du connecteur EN 175301-803 Form A

Démonter le connecteur selon la fig. 1 et connecter le câble selon la fig.2

Remonter le connecteur et le fixer sur le transmetteur.



Figura 1 - Dessin explosé du connecteur



Figura 2 - Connexion fils



Attention

Le degré IP selon la norme EN 60529-1:1992 est assuré seulement si le connecteur femelle, câble de connexion inclus, est monté sur l'instrument et tous ses composants sont assemblés dans les règles de l'art.

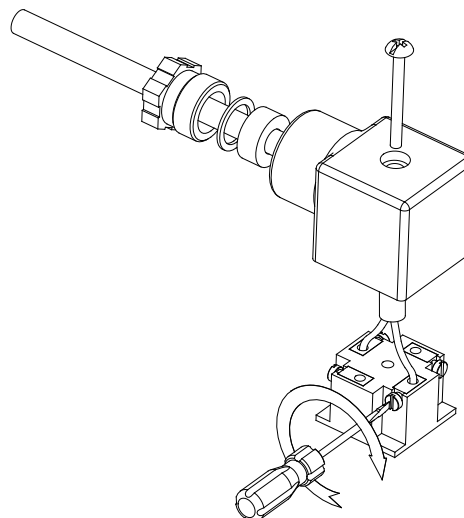
6. Réétalonnage et entretien

Le zéro et le fond de l'échelle sont ajustable dans les versions disponibles comme il suit: (voir fig. 3):

- Démontage du connecteur (voir fig. 1)
- réglage du zéro (Z)
- réglage du span (S)

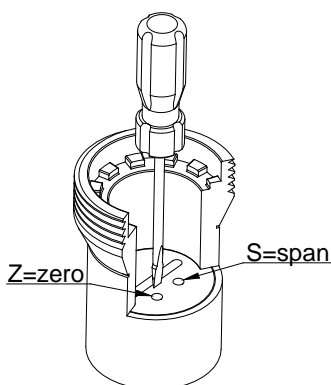

Fig. 3 – Réglage

Si nécessaire contacter NUOVA FIMA S.p.A. au lieu de procéder à l'étalonnage complet.

7. Mise au rebut

La mise-au-rebut des composants de l'instrument ainsi que des matériels d'emballage devra s'effectuer selon les directives nationales.